



ULTRA LOOP™

2

GB © Single Loop Cradle Base

- Make 2 of these assemblies.
1. Attach track sections to base as shown.
 2. Assemble track sections into loop as shown.
 3. Attach assembled loop to base assembly. To complete, attach 4 more track sections as shown.
 4. Attach clips to loops as shown.

F © Socle de boucle simple

- Réalisez 2 assemblages de ce type.
1. Fixez les sections de circuit au socle, comme indiqué.
 2. Assemblez les sections de circuit à la boucle.
 3. Fixez la boucle à la base. Pour finir, fixez 4 autres sections de circuit comme indiqué.
 4. Fixez les clips aux boucles, comme indiqué.

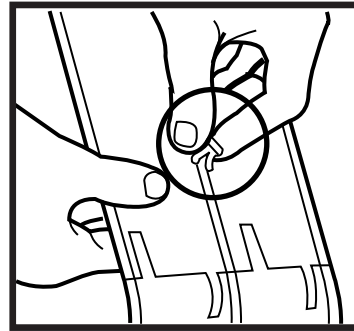
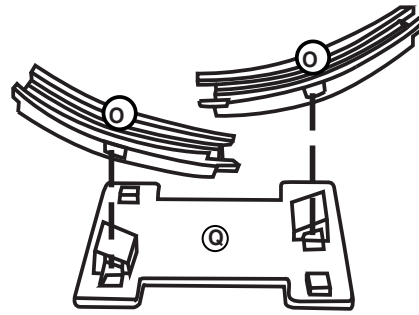

D © Basis für Einfach-Looping

- In 2-facher Ausführung zusammenbauen.
1. Die Pistenstücke wie dargestellt an der Basis befestigen.
 2. Die Pistenstücke wie dargestellt zu einem Looping zusammenstecken.
 3. Den zusammengesteckten Looping auf der zusammengebauten Basis befestigen. Um den Aufbau fertigzustellen, wie dargestellt 4 weitere Pistenstücke anbringen.
 4. Die Klemmen wie dargestellt an den Loopings befestigen.

I © Base di sostegno del giro della morte

- Esegui 2 di questi montaggi.
1. Aggancia i segmenti di pista alla base, come illustrato.
 2. Monta i segmenti di pista componendo il giro

della morte, come illustrato.

3. Aggancia il giro della morte montato alla base. Per completare, aggancia altri 4 segmenti di pista.
4. Aggancia i connettori al giro della morte, come illustrato.

NL © Enkele looping-bodemplaat

- Maak er twee.
1. Bevestig de baandelen aan de bodemplaat zoals afgebeeld.
 2. Zet de baandelen in de looping in elkaar zoals afgebeeld.
 3. Bevestig de looping daarna aan de bodemplaat. Maak het geheel af met 4 baandelen zoals afgebeeld.
 4. Bevestig de klemmen aan de loopings zoals afgebeeld.

ES © Base del Looping Simple

- Monta 2 loopings
1. Encaja los tramos de pista en la base, tal como muestra el dibujo.
 2. Encaja los tramos de pista en el looping, tal como muestra el dibujo.

P © Base Looping Simples

- Monta 2 pistas destas!
1. Prender os troços de pista à base, como se mostra.
 2. Encaixar os troços no looping como se mostra.
 3. Prender o looping à montagem da base. Para completar, encaixar mais 4 troços de pista como se mostra.
 4. Encaixar os clips no looping, como se mostra.

SV © Enkelloopbas

- Gör två loopar.
1. Fäst spårsektionerna vid stödet som bilden visar.
 2. Sätt ihop spårsektionerna till en loop som bilden visar.
 3. Fäst loopen vid stödet. Gör färdigt genom att fästa ytterligare 4 spårsektioner enligt bilden.
 4. Fäst hållare vid looparna som bilden visar.

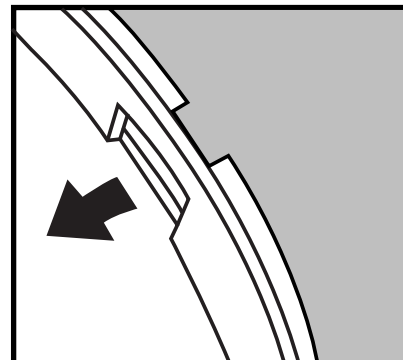
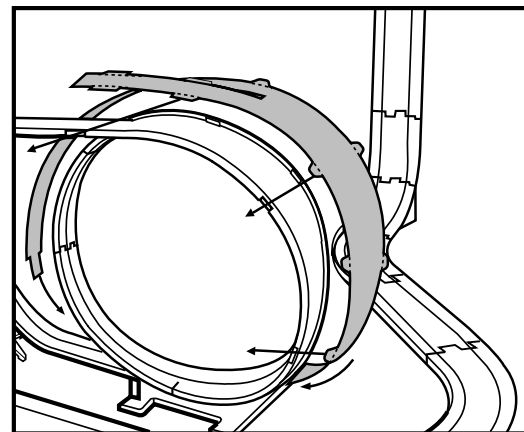
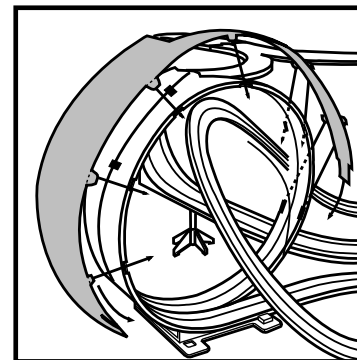

3

- ### GB
1. Punch out cardboard decorations from sheet.
 2. Attach to loops as shown. Fit tabs into track slots.

- ### F
1. Détachez les décors en exerçant une pression sur le carton.
 2. Fixez-les aux boucles comme indiqué. Insérez les languettes dans les fentes du circuit.

- ### D
1. Die Pappdekorationen aus dem Bogen herausdrücken.
 2. Wie dargestellt an den Loopings befestigen. Die

- ### I
1. Separa le decorazioni di cartoncino dal foglio.
 2. Agganciale alla parabolica, come illustrato.

- ### NL
1. Verwijder de kartonnen decoraties van het vel.
 2. Bevestig de loopings zoals afgebeeld. Druk de palletjes in de gleuven van de baan.

- ### ES
1. Sacar las decoraciones de cartón de la hoja.
 2. Encájalas en los loopings, tal como muestra el dibujo. Introduce las lengüetas en las ranuras de la pista.

- ### P
1. Retirar as decorações em cartão pelo picotado.
 2. Prender aos loopings como se mostra. Encaixar as linguetas nas ranhuras da linha férrea.

- ### SV
1. Tryck ut pappdekorationer ur arket.
 2. Fäst vid looparna som bilden visar. Passa in flikarna i spåren.

©1999 Mattel, Inc., Mt. Laurel, NJ 08054 U.S.A. PRINTED IN CHINA. All Rights Reserved.

Mattel, Hot Wheels, flame logo and color "Hot Wheels blue," and other trademarks designated by ® and ™ are U.S. trademarks of Mattel, Inc. except as noted. IMPRIMÉ EN CHINE. Tous Droits Réservés. Mattel, Hot Wheels, le logo en forme de flamme et la couleur "bleu Hot Wheels," ainsi que toutes les autres marques désignées par ® et ™ appartiennent à Mattel, Inc. aux É.-U. sauf comme indiqué.

CONTENTS • CONTIENT • INHALT • CONTENUTO • INHOUD • CONTENIDO • CONTEÚDO • INNEHÅLL

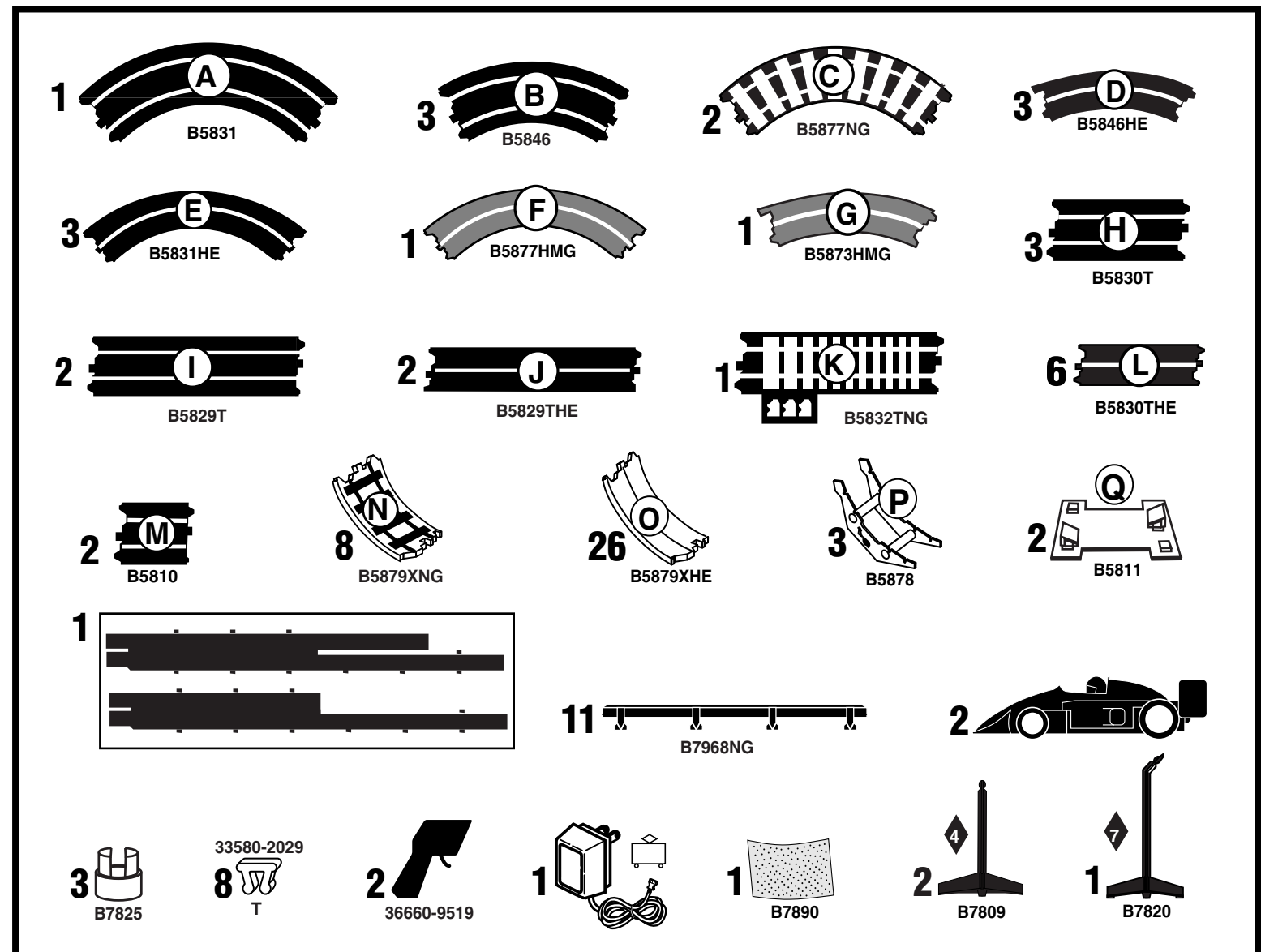

*Double Rail Track: Use double rail track where indicated!

*Circuit à double voie: Utilisez la double voie aux emplacements indiqués !

*Doppelspurige Piste: Doppelspurige Pistenstücke dort wo angegeben verwenden!

*Pista a due corsie: Usa il segmento di pista a due corsie dove è indicato!

*Dubbelrailsbaandelen: Gebruik de dubbelrailsbaandelen waar aangegeven!

*Tamos de Raíl Doble: ¡Utiliza el raíl doble donde se indica!

*Pista Faixa Dupla: Usar a faixa dupla onde estiver assinalado!

*Dubbelspårsbana: Använd dubbelspår där så anges!

Keep these instructions for future reference as they contain important information.

Ce mode d'emploi contient des informations importantes. Conservez-le pour pouvoir vous y référer en cas de besoin. Diese Anleitung bitte für mögliche Rückfragen aufbewahren.

Conservare queste istruzioni per futuro riferimento. Contengono importanti informazioni.

Bewaar deze gebruiksaanwijzing. Kan later nog van pas komen.

Recomendamos guardar estas instrucciones para futura referencia, ya que contienen información importante.

Sugerimos que conserve estas instruções para futura referência porque contém informação importante.

Spara de här anvisningarna för framtida användning, de innehåller viktig information.